



Atlas Copco



Gamme complète de solutions submersibles d'assèchement

La gamme WEDA (50 Hz)

Pompes submersibles WEDA

Les pompes électriques submersibles et accessoires WEDA sont conçus pour un large éventail d'applications d'assèchement dans de multiples secteurs. Elles vous fournissent la performance, la fiabilité et la facilité d'utilisation dont vous avez besoin. Les pompes WEDA sont équipées d'un démarreur intégré, d'un système de protection moteur ainsi que d'un dispositif de contrôle de niveau disponible en option. Des diffuseurs en caoutchouc réglables et résistants à l'usure ainsi que des roues en fonte au chrome garantissent une utilisation durable, même dans les environnements les plus difficiles.

Chez Atlas Copco, nous connaissons les pompes, leurs utilisations et, plus important encore, les personnes qui les utilisent. Nous proposons une gamme complète de pompes électriques submersibles haut de gamme et légères spécialement conçues pour les applications de drainage ainsi que le pompage de la vase et de la boue, disponibles pour différentes tensions.

Les pompes WEDA sont conçues pour durer. Leur système d'étanchéité unique et leur conception modulaire leur permettent de faire partie des pompes les plus flexibles du marché. Faciles à utiliser et à entretenir, les pompes WEDA fournissent une performance optimale. Le système d'étanchéité WEDA est la solution de maintenance par excellence, l'installation pouvant se faire facilement sur le site.



GRAVITÉ
SPÉCIFIQUE
JUSQU'À **1,7**



GRANULOMÉTRIE
TRAITEMENT
JUSQU'À **60** mm



JUSQU'À
40%
LÉGER





FORTE USURE
RÉSISTANCE



Il y a toujours une pompe WEDA pour chaque application d'assèchement

Nous comprenons les besoins d'assèchement de nos clients. Ces derniers varient en fonction du site et de l'application. C'est pourquoi nous proposons une gamme immergée conçue pour le drainage (D), la boue (S) et le dragage (L).

Ces applications requièrent en effet des pompes spécialement développées pour traiter des produits corrosifs et abrasifs, ainsi que les solides qu'ils contiennent.

Pompes de drainage (WEDA D)	Pompes à boues (WEDA S)	Pompes de dragage (WEDA L)
		
GRAVITÉ SPÉCIFIQUE JUSQU'À 1,1	GRAVITÉ SPÉCIFIQUE JUSQU'À 1,4	GRAVITÉ SPÉCIFIQUE JUSQU'À 1,7
CONCEPTION D'ÉVACUATION PAR LE HAUT	CONCEPTION D'ÉVACUATION PAR LE BAS	CONCEPTION D'ÉVACUATION PAR LE HAUT ET PAR LE BAS
GRANULOMÉTRIE DE 4 À 12 mm	GRANULOMÉTRIE DE 25 À 50 mm	GRANULOMÉTRIE DE 20 À 60 mm
Valeurs de pH DE 5 À 8	Valeurs de pH DE 5 À 8	Valeurs de pH DE 2 À 10

Applications

- Assèchement général
- Eaux souterraines
- Eau brute
- Sites de construction
- Eau contenant de la boue
- Vase ou boue légère
- Nettoyage de réservoir
- Nettoyage de tranchées et bassins
- Exploitation minière
- Liquides abrasifs contenant de nombreux solides
- Carrières
- Dragage
- Bassins de décantation

Gamme WEDA D

Les pompes de drainage WEDA traitent l'eau propre ou sale, contenant éventuellement de petits solides, tout en offrant un maximum de performance et d'efficacité.

HAUTE RÉSISTANCE À LA CORROSION

Un alliage en aluminium unique garantit une combinaison parfaite entre solidité, légèreté et résistance à la corrosion

FLEXIBILITÉ

Les évacuations peuvent être montées verticalement ou latéralement

PROTECTION DU MOTEUR

Moteurs de classe F, avec thermorégulateurs dans chaque enroulement

PERFORMANCE ACCRUE

La conception de la pompe garantit un refroidissement complet du moteur pour une meilleure performance

WEDA+

1. Contrôle des sens de rotation
2. Protection contre la défaillance de phase
3. Thermorégulateurs
4. Inverseur de phase sur prise pour les pompes triphasées
5. Élimine le besoin d'un démarreur externe

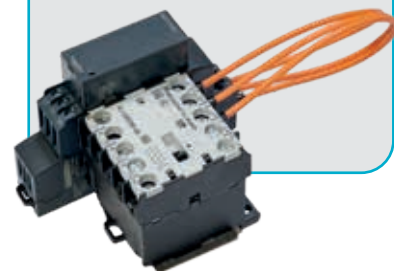

ÉTANCHÉITÉ DE CÂBLE AMÉLIORÉE

Permet de prévenir toute fuite d'eau au niveau de l'entrée du câble

SOLUTION D'ÉTANCHÉITÉ MODULAIRE

Le système d'étanchéité est adapté en fonction de la taille de la pompe afin d'offrir la meilleure solution possible

RÉSISTANCE À L'ABRASION AMÉLIORÉE

Des roues en fonte au chrome (55 HRC) offrent une meilleure résistance à l'usure

55  HRC

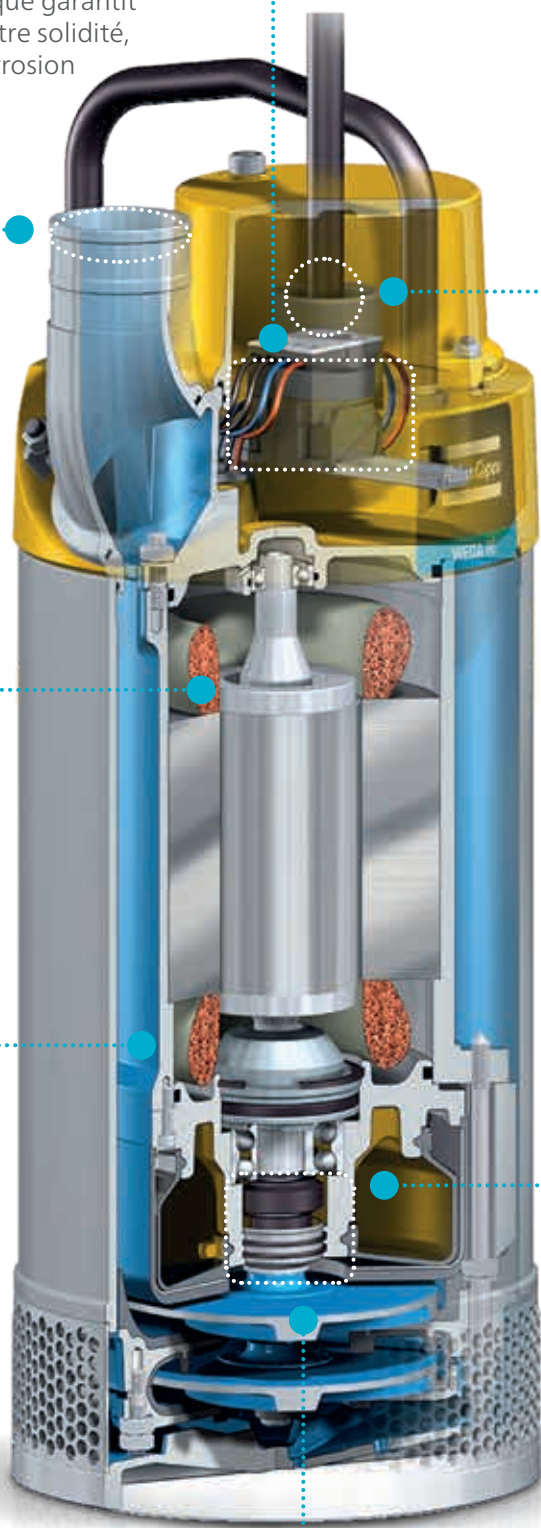

Gamme WEDA S

Les pompes à boues WEDA sont capables de traiter de la boue épaisse, meuble et humide ou d'autres mélanges visqueux similaires liquides ou contenant des solides, en particulier les produits issus des processus industriels ou de raffinage.

ÉTANCHÉITÉ DE CÂBLE AMÉLIORÉE

Permet de prévenir toute fuite d'eau au niveau de l'entrée du câble

FONCTIONNEMENT À SEC

Une conception améliorée des nervures permet de garantir le refroidissement externe du moteur pendant une durée d'utilisation accrue

PROTECTION DU MOTEUR

Moteurs de classe F, avec thermorégulateurs dans chaque enroulement

GRANULOMÉTRIE AMÉLIORÉE

Les pompes à boues peuvent traiter des solides jusqu'à 50 mm

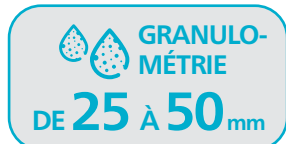

CONCEPTION ROBUSTE

La base de la pompe garantit sa stabilité tout en permettant le passage de solides de taille importante

WEDA+

1. Contrôle des sens de rotation
2. Protection contre la défaillance de phase
3. Thermorégulateurs
4. Inverseur de phase sur prise pour les pompes triphasées
5. Élimine le besoin d'un démarreur externe

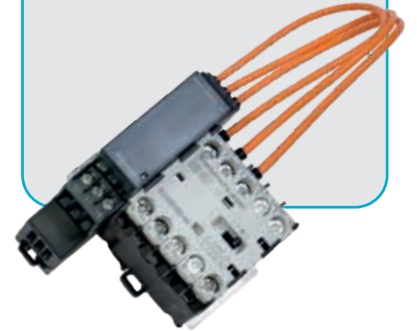

INSPECTION AISÉE

Bouchon de contrôle de l'huile externe pour une inspection rapide de l'huile

SOLUTION D'ÉTANCHÉITÉ MODULAIRE

Le système d'étanchéité est adapté en fonction de la taille de la pompe afin d'offrir la meilleure solution possible

PERFORMANCE DURABLE

Des roues en fonte au chrome (55 HRC) offrent une meilleure résistance à l'usure

55 
HRC

Gamme WEDA L

Les pompes de dragage WEDA sont les plus robustes et présentent la plus grande ouverture afin de faciliter le traitement des effluents contenant de très gros solides.

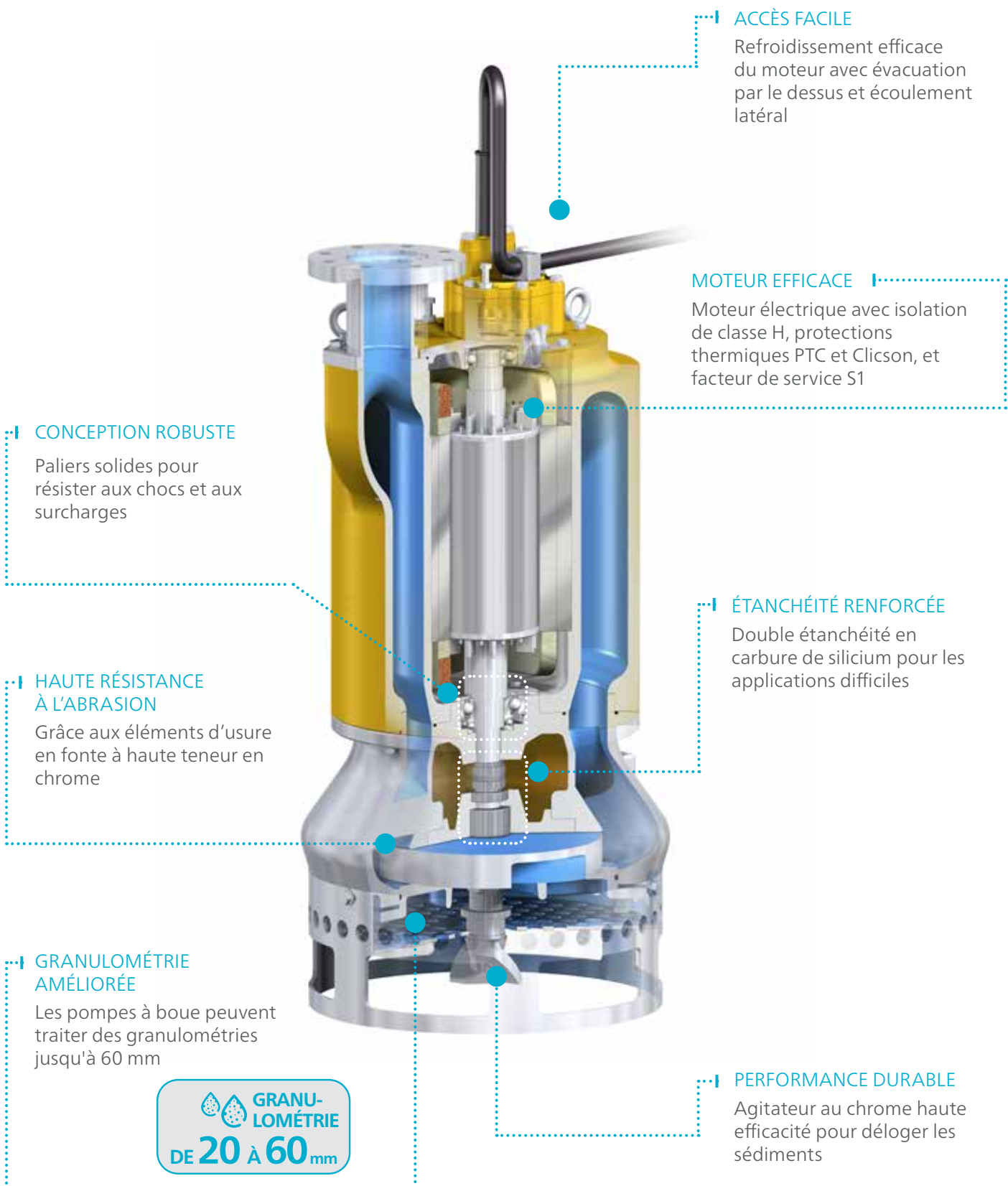

Des pompes résistantes pour des environnements difficiles

La construction unique des pompes WEDA offre une résistance supérieure à la corrosion dans un large éventail d'applications.



Gamme WEDA D

Caractéristiques techniques



		WEDA D04N	WEDA D048N	WEDA D08N	WEDA D10N		WEDA D30L		WEDA D30N		WEDA D40N
Spécifications		monophasé	monophasé	monophasé	monophasé	triphasé	monophasé	triphasé	monophasé	triphasé	triphasé
Hauteur de refoulement max.	m	11,3	12,0	14,8	14,5	14,5	15,5	15,0	23	22	20
Débit max.	l/min	250	120	325	490	490	1 450	1425	820	810	1 600
	m³/h	15,0	7,2	19,5	29	29	87	85	49	48	96
Vitesse de rotation de l'arbre	tr/min	2 900	2 900	2 900	2 900	2 900	2 900	2 900	2 900	2 900	2 900
Puissance nominale	kW	0,4	0,4	0,75	1	1	2,0	2,0	2,0	2,0	3,0
Puissance d'alimentation max.	kW	0,65	0,65	1,2	1,6	1,3	2,6	2,4	2,6	2,4	3,3
Refoulement	pouce	2"	1	2"	2"	2"	3"	3"	3"	3"	3"
Granulométrie max.	mm	7,5	4,5	7,5	4	4	7	7	7	7	7
Poids et dimensions											
Poids	kg	9,0	9,5	12,4	13,0	13,0	20	20	20	20	25
Hauteur	mm	340	415	358	470	470	525	525	525	525	525
Largeur	mm	182	220	183	225	225	290	290	290	290	290
Diamètre	mm	182	220	183	185	185	220	220	220	220	220

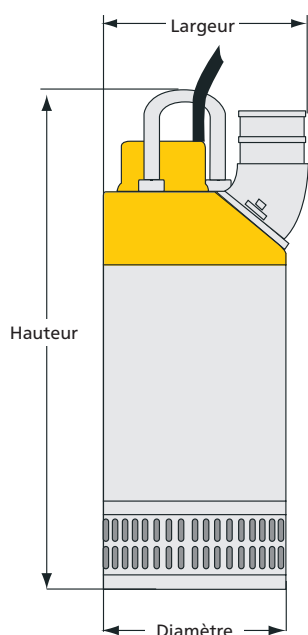

Applications typiques

- Construction générale
- Eau brute
- Eaux souterraines
- Sites de construction



Courbes de performance

WEDA D04N

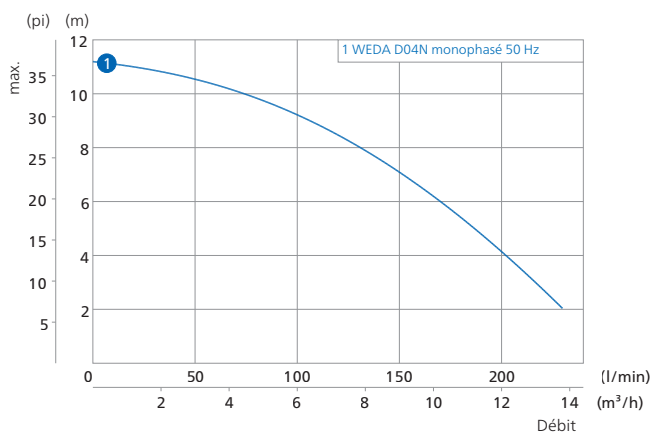

WEDA D04BN

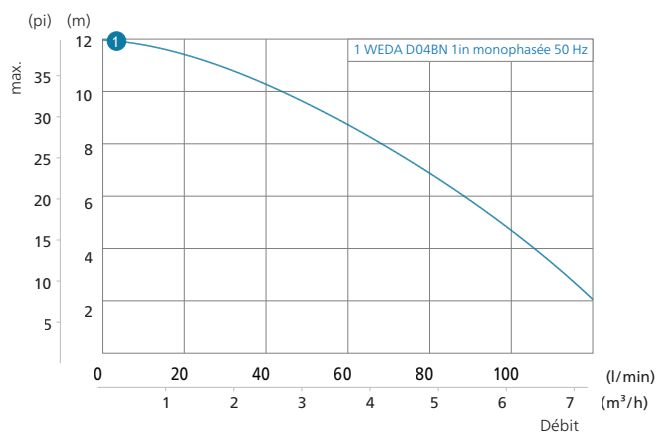

WEDA D08N

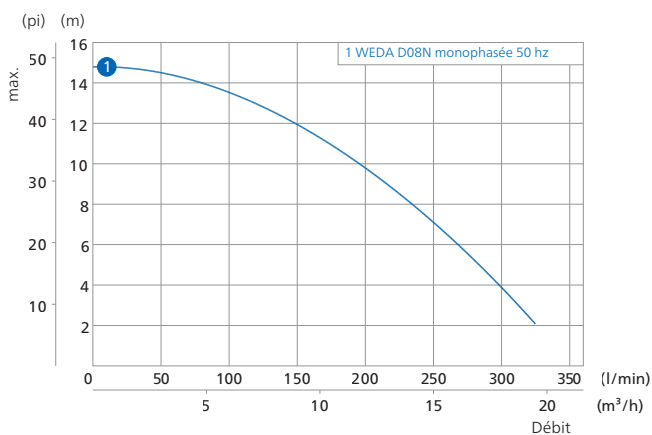

WEDA D10N

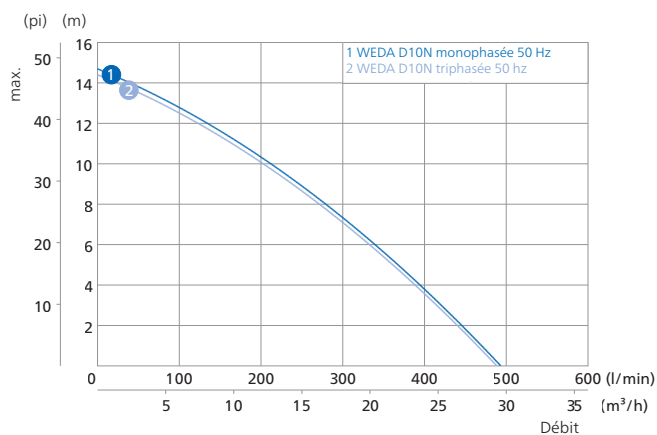

WEDA D30L, D30N

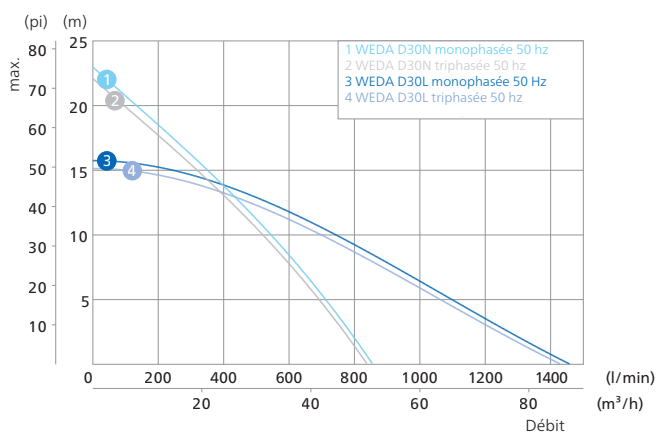

WEDA D40N

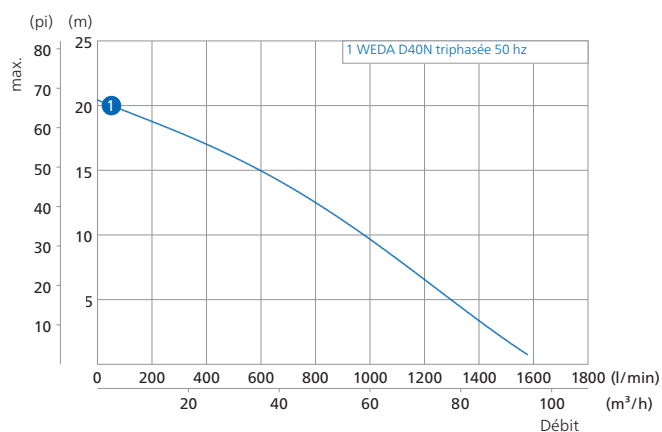

Gamme WEDA D

Caractéristiques techniques



		WEDA D50N	WEDA D50H	WEDA D60N	WEDA D60H	WEDA D60SH	WEDA D70L	WEDA D70H	WEDA D80N	WEDA D80H	WEDA D90L	WEDA D90H	WEDA D100N
Spécifications		triphasé	triphasé	triphasé	triphasé	triphasé	triphasé	triphasé	triphasé	triphasé	triphasé	triphasé	triphasé
Hauteur de refoulement max.	m	24	38	28	38	59	37	57	40	65	44	86	43
Débit max.	l/min	2300	1 150	2 600	1 500	1050	4600	2 500	6 000	2 500	7000	2 400	21000
	m ³ /h	138	69	156	90	63	276	150	360	150	420	144	1 260
Vitesse de rotation de l'arbre	tr/min	2 900	2 900	2 900	2 900	2 900	2 900	2 900	2 900	2 900	2 900	2 900	1 450
Puissance nominale	kW	5,6	5,6	7,5	7,5	7,5	12	12	20	20	27	27	54
Puissance d'alimentation max.	kW	6,5	6,5	9,1	9,1	9,1	14,4	14,4	22	22	28	28	67
Refoulement	pouce	4"	3"	4"	3"	3"	6"	4"	6"	4"	6"	4"	10"
Granulométrie max.	mm	8	8	8	8	8	10	10	12	12	7	7	12
Poids et dimensions													
Poids	kg	55	55	61	61	62	110	110	175	175	180	180	510
Hauteur	mm	720	720	760	760	760	943	943	980	980	1 100	1 100	1412
Largeur	mm	330	302	330	302	302	416	393	690	665	480	480	650
Diamètre	mm	278	278	278	278	278	370	370	530	530	400	400	600

Applications typiques

- Construction générale
- Eau brute
- Eaux souterraines
- Sites de construction

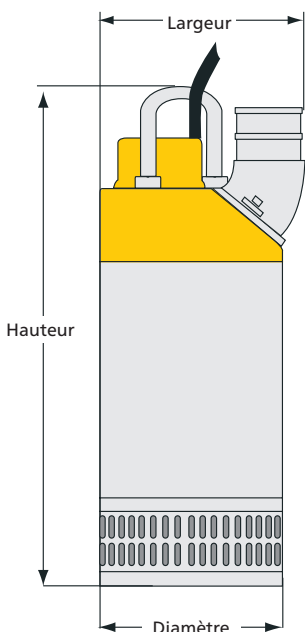

Courbes de performance

WEDA D50N, D50H

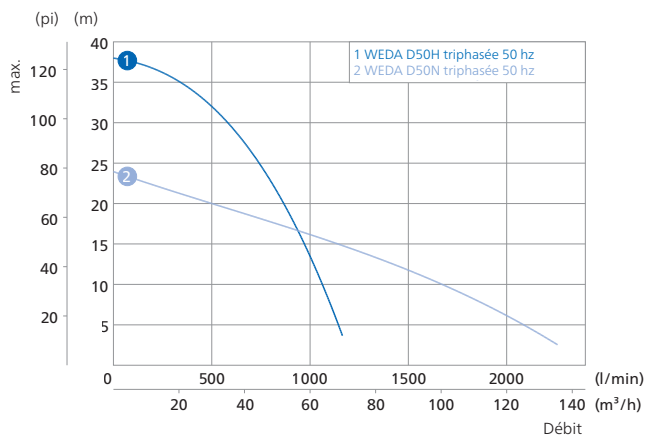

WEDA D60N, D60H, D60SH

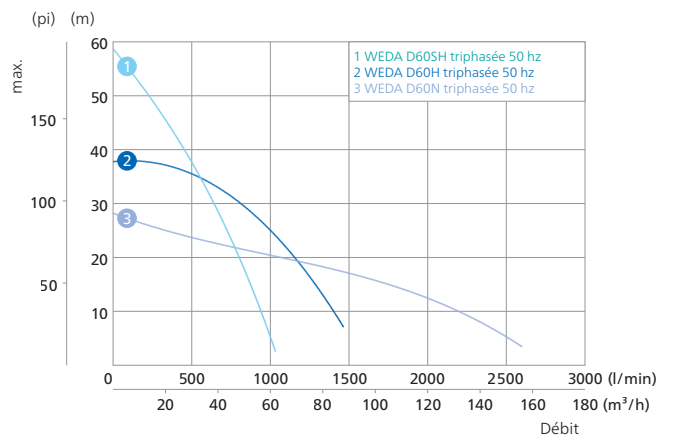

WEDA D70L, D70H

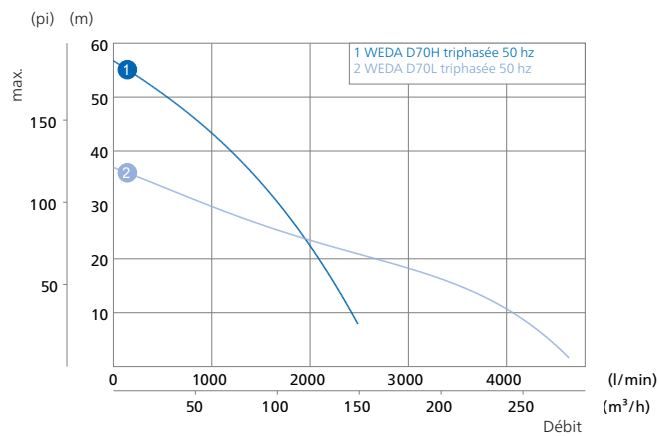

WEDA D80N, D80H

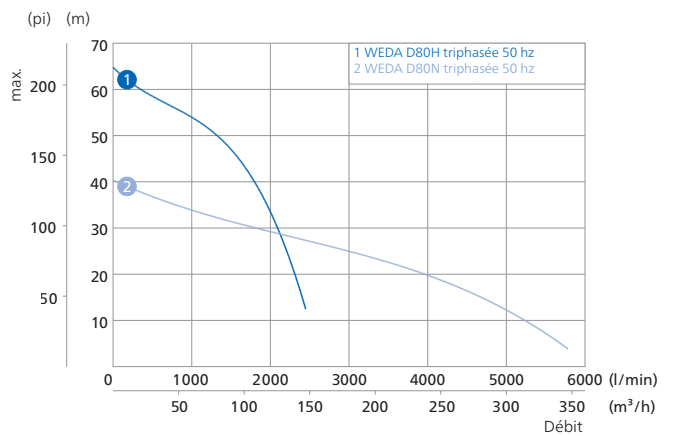

WEDA D90L, D90H

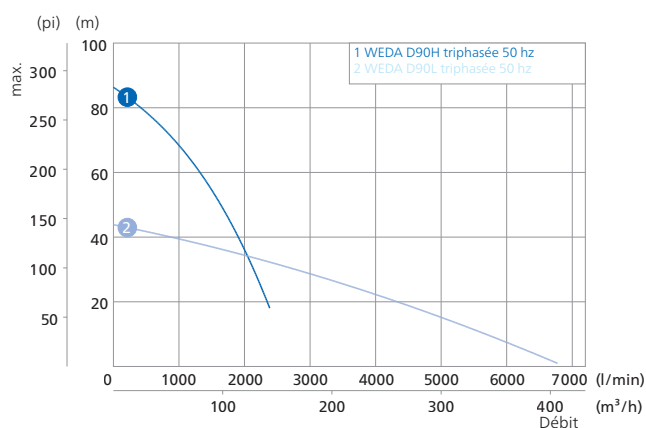

WEDA D100N

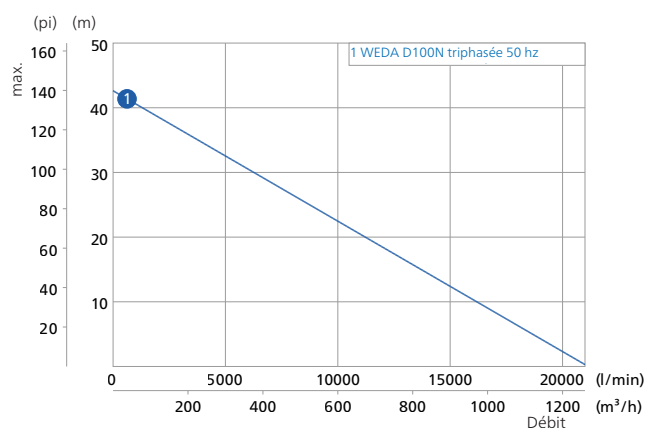

Gamme WEDA S

Caractéristiques techniques



		WEDA S04N	WEDA S08N	WEDA S30N		WEDA S50N	WEDA S60N
Spécifications		monophasé	monophasé	monophasé	triphasé	triphasé	triphasé
Hauteur de refoulement max.	m	10,5	13,0	13	15	23	25
Débit max.	l/min	270	317	22,5	950	1 450	1 750
	m ³ /h	16	19	48	57	87	105
Vitesse de rotation de l'arbre	tr/min	2 900	2 900	2 900	2 900	2 900	2 900
Puissance nominale	kW	0,4	0,75	1,8	2,5	4,8	6,9
Puissance d'alimentation max.	kW	0,65	1,2	2,1	3,1	5,4	8,1
Refoulement	pouce	2"	2"	3"	3"	4"	4"
Granulométrie max.	mm	25	25	50	50	50	50
Poids et dimensions							
Poids	kg	11	13	25	25	59	65
Hauteur	mm	375	416	620	620	810	870
Largeur	mm	277	277	326	326	450	450
Diamètre	mm	241	241	250	250	350	350

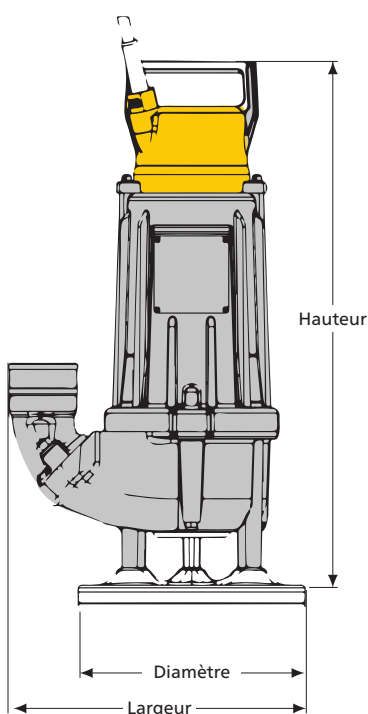

Applications typiques

- Eau contenant de la boue
- Vase ou boue légère
- Nettoyage de réservoir
- Nettoyage de tranchées et bassins
- Exploitation minière



Courbes de performance

WEDA S04N

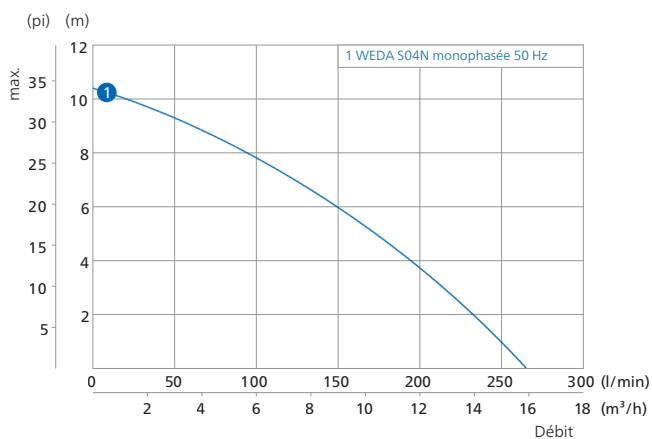

WEDA S08N

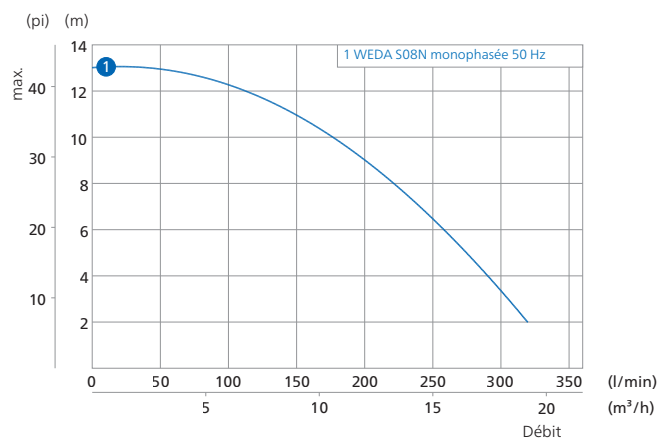

WEDA S30N

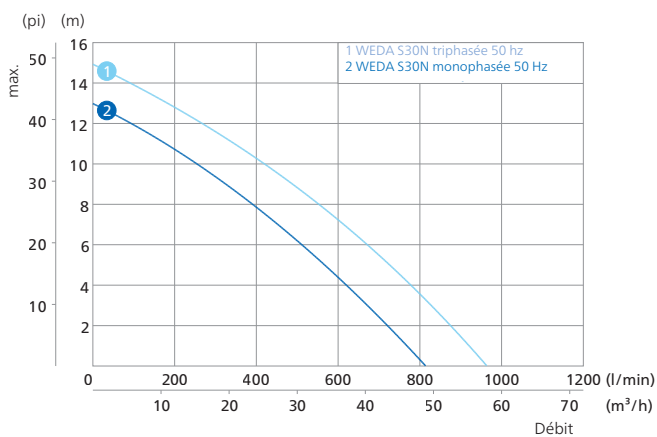

WEDA S50N

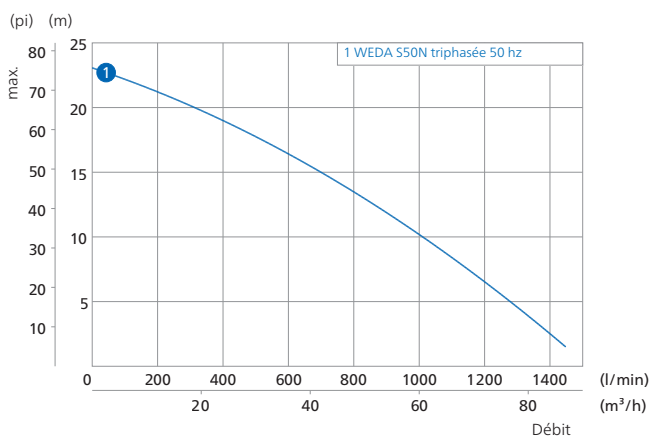

WEDA S60N

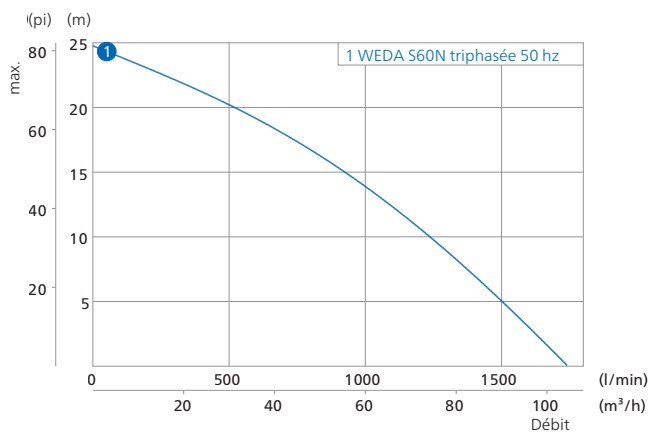

Gamme WEDA L

Caractéristiques techniques



		WEDA L40N	WEDA L50N	WEDA L60N	WEDA L70N	WEDA L80N	WEDA L95N	WEDA L100N	WEDA L110N
Spécifications		triphasé	triphasé	triphasé	triphasé	triphasé	triphasé	triphasé	triphasé
Hauteur de refoulement max.	m	13,5	17	23	24	26	47	30	43
Débit max.	l/min	1 150	1 700	1 200	1 500	3300	4 800	11000	12500
	m ³ /h	69	102	72	90	198	288	660	750
Vitesse de rotation de l'arbre	tr/min	1 450	1 450	1 450	1 450	1 450	1 450	980	1 450
Puissance nominale	kW	3,7	5,5	9,0	11,0	15,0	37	45	75
Puissance d'alimentation max.	kW	4,5	6,8	10,4	12,8	16,1	40	49	80
Refoulement	pouce	3"	4"	4"	4"	4"	4"	6"	6"
Granulométrie max.	mm	20	25	25	25	25	35	60	60
Poids et dimensions									
Poids	kg	185	260	260	270	310	750	1005	1070
Hauteur	mm	793	914	914	914	1080	1605	1605	1605
Largeur	mm	388	435	435	435	580	935	935	935
Diamètre	mm	337	413	413	413	495	546	546	546

Applications typiques

- Liquides abrasifs contenant de nombreux solides
- Carrières
- Dragage
- Bassins de décantation

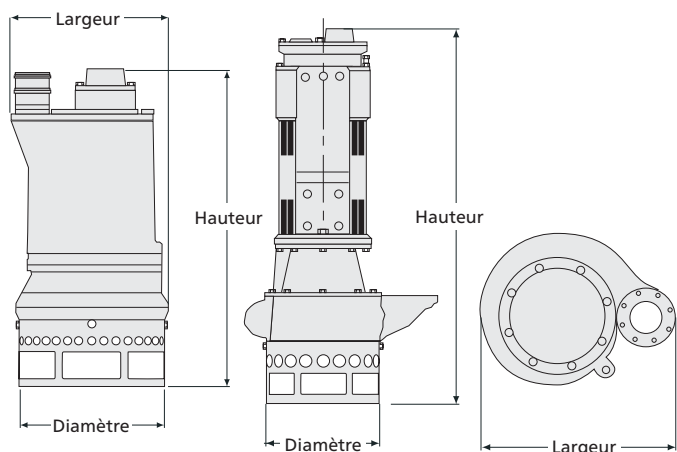

Courbes de performance

WEDA L40N

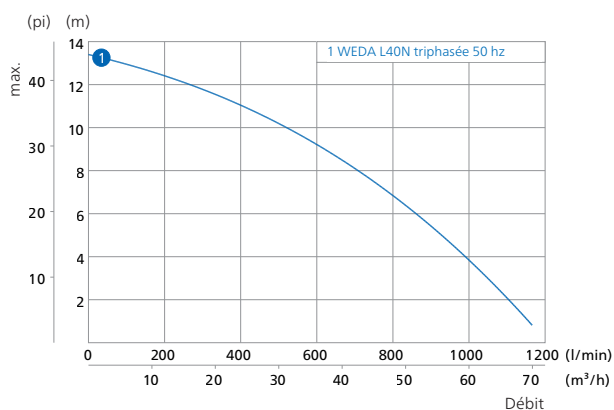

WEDA L50N

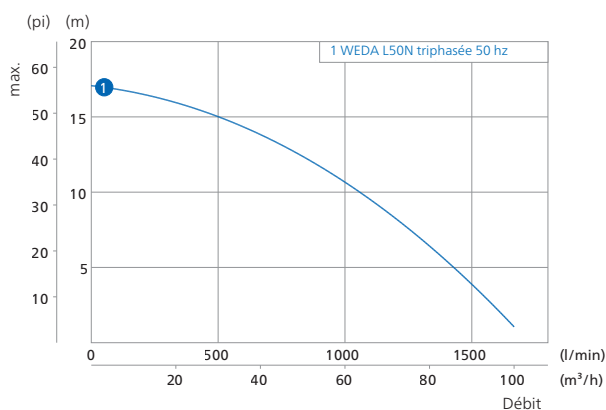

WEDA L60N

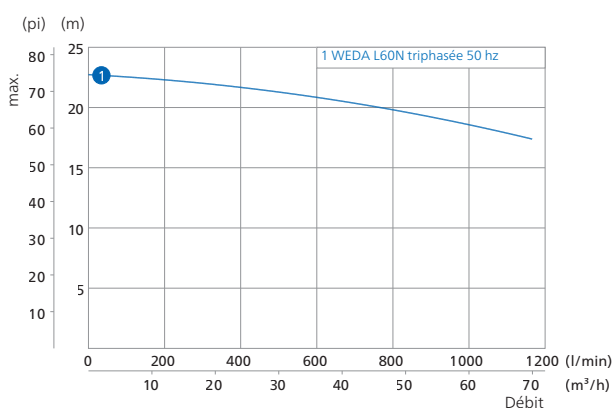

WEDA L70N

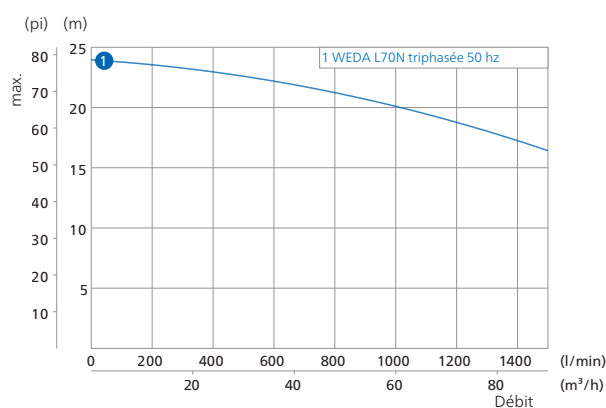

WEDA L80N

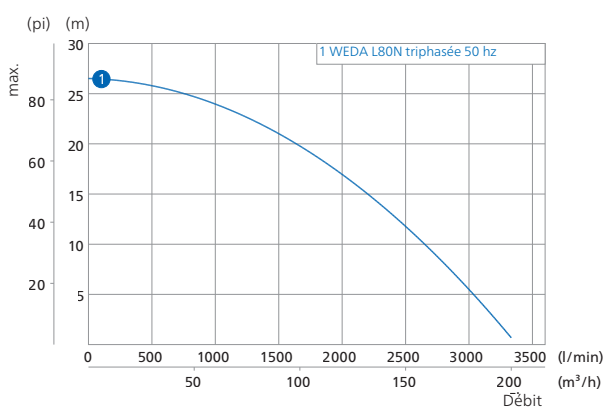

WEDA L95N

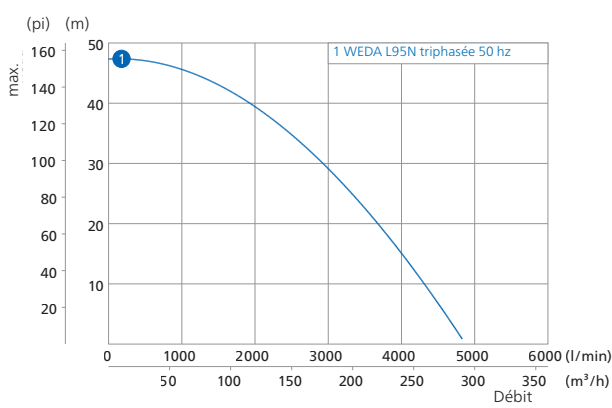

WEDA L100N

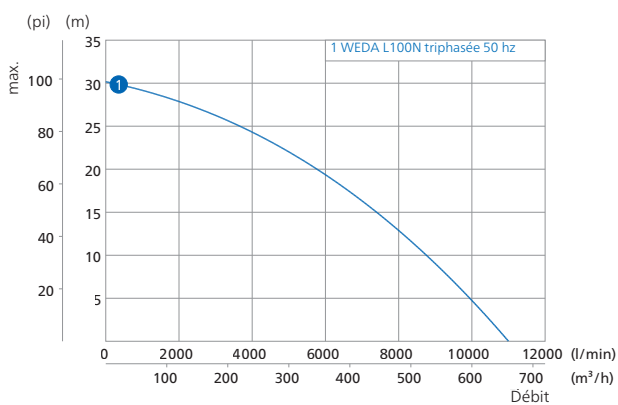

WEDA L110N

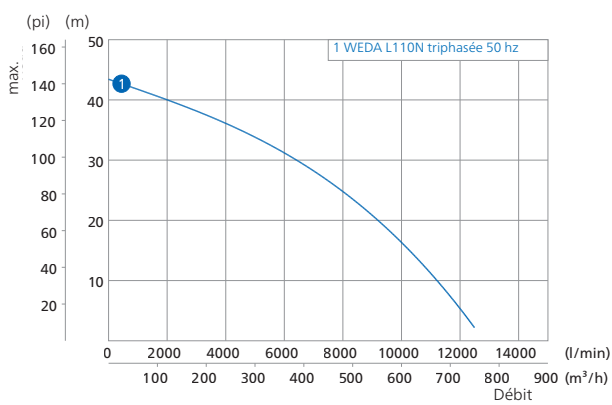

Selon ISO 9906 – ANNEXE A

Accessoires

Refoulements

Nous savons que vous avez des raccords préférentiels. C'est pourquoi nous vous proposons quatre types différents. Tous peuvent être montés en position verticale ou horizontale.

• Flexible



• Storz



• ISO-G



• NPT



Adaptateur pour espace restreint

Pour introduire les pompes dans les tuyaux étroits et les regards D50H, D60H, D70H et D90H uniquement.



Raft

Pour une flottabilité aisée de la pompe lorsque les niveaux d'eau fluctuent. Avec option crépine.



Régulateurs de niveau

Pour un contrôle facile du niveau d'eau grâce à la mise en marche/ l'arrêt automatique de la pompe :



• Flotteur

Anodes en zinc

Spécifiquement requises pour procéder au pompage de l'eau contenant une forte concentration de sels, telle que l'eau de mer, la saumure, etc.



Jupe d'aspiration basse

Pour drainer facilement l'eau jusqu'au niveau du sol.

Revêtement époxy

Pour protéger les pompes dans les milieux fortement acides.

Kits d'entretien

Kit de joints

Le kit de joints se compose d'une sélection de composants haut de gamme pour le remplacement des garnitures mécaniques, afin de garantir un fonctionnement sans accroc après une opération de maintenance.

- Kit de joints toriques
- Garniture mécanique

ISP

L'ISP est un système d'étanchéité préassemblé, testé et prêt à l'utilisation contenant les garnitures mécaniques, les paliers, les joints et l'huile afin de garantir un fonctionnement sans accroc. Il s'agit d'une option de réparation sur site rapide et facile à installer, ce qui permet de réduire les coûts liés aux temps d'immobilisation de la machine.

Kit de pièces d'usure

Le kit de pièces d'usure se compose d'une sélection de composants permettant de rétablir les performances d'usine de la pompe. La solution idéale pour une révision ou un reconditionnement de la machine.

- Roue
- Plaque d'usure
- Diffuseur
- Écrou de roue





**Conception améliorée.
Résistance et performance.**

POMPE PNEUMATIQUE DIP

Lorsqu'aucune panne n'est admise, optez pour une pompe pneumatique. Elles sont faciles à utiliser, sûres et permettent de traiter pratiquement tous les types de liquides.

Les pompes centrifuges DIP sont conçues pour exécuter de nombreuses tâches. Un simple changement de roue et de bague d'entrée permet de régler le débit et la hauteur de refoulement de la pompe. Vous bénéficiez donc d'une solution trois en un. La DIP est conçue pour traiter des liquides à faible densité relativement propres tels que l'eau et les liquides réfrigérants.

GRANDE POIGNÉE

La pompe est dotée d'une grande poignée qui permet de la transporter facilement

FONCTIONNEMENT EN TANT QUE POMPE « IMMERGÉE »

La DIP peut être utilisée en tant que pompe immergée grâce au clapet anti-retour disponible en option

PROTECTION GARANTIE GRÂCE À L'ACIER INOX

La roue en acier inox est résistante à la corrosion et à la plupart des produits chimiques

ALIMENTATION EN AIR SÉCURISÉE

Une crépine permet d'éviter que les contaminants pénètrent dans la pompe

VASTE GAMME

Sélectionnez votre pompe en fonction de la hauteur de refoulement et du débit requis pour votre application

AUCUNE FUITE

Une garniture mécanique rotative de conception spéciale prévient toute fuite



Courbe de performances

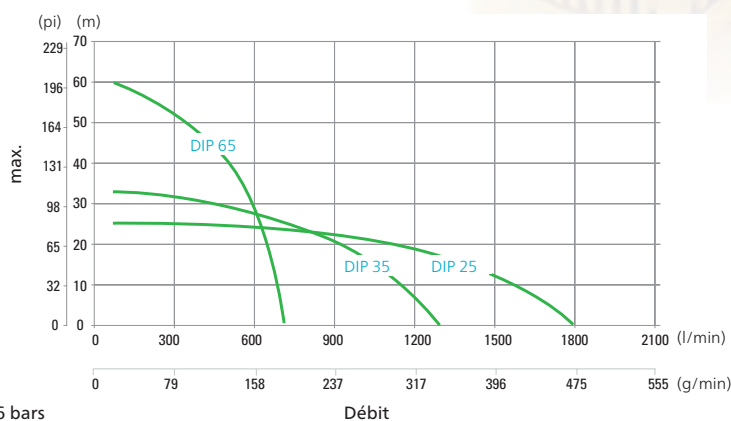

Spécifications			DIP 25	DIP 35	DIP 65
Hauteur de refoulement max.		m	25	35	59
Débit max.		l/min	1 680	1320	660
Débit max.		m ³ /h	270 58,1	79,2	39,6
Consommation d'air max.		l/s	70	70	70
Filetage du raccord ¹	Sortie de fluide	po.	G 2 1/2	G 2 1/2	G 2 1/2
	Entrée d'air	po.	G 3/4	G 3/4	G 3/4
	Sortie d'air	po.	G 2 1/2	G 2 1/2	G 2 1/2
Poids et dimensions					
Poids		kg	23	23	23
Longueur		mm	235	235	235
Largeur		mm	288	288	288
Hauteur		mm	435	435	435

POMPE PNEUMATIQUE DOP

Lorsque vous vous aventurez en terrain plus difficile, optez pour une pompe à membrane DOP. Elles sont conçues pour pomper les produits visqueux et les plus pollués ainsi que les liquides inflammables et hautement abrasifs.

FACILE À MANIER

La DOP ne requiert qu'un seul opérateur

ALIMENTATION SÛRE

L'alimentation en air dotée d'une crépine permet d'éviter que les contaminants pénètrent dans la pompe via l'air

AUTO-AMORÇANTE

Réduit les manipulations inutiles dans les environnements difficiles

JUSQUE DANS LES MOINDRES RECOINS

Grâce à l'alimentation pivotante associée au flexible d'aspiration disponible en option

SUBMERSIBLE

Le clapet anti-retour intégré rend la pompe submersible et utilisable dans n'importe quelle position ; ajoutez un silencieux pour réduire les niveaux de bruit.

DÉBIT ACCRU

La DOP peut être connectée en série pour augmenter le débit ou la « hauteur de refoulement »

RACCORD PIVOTANT

Réduit les contraintes exercées sur le flexible

FONCTIONNEMENT STABLE

Le filtre installé à la base veille à ce que les particules d'une taille supérieure à 30 mm ne pénètrent pas dans la pompe



Courbe de performances

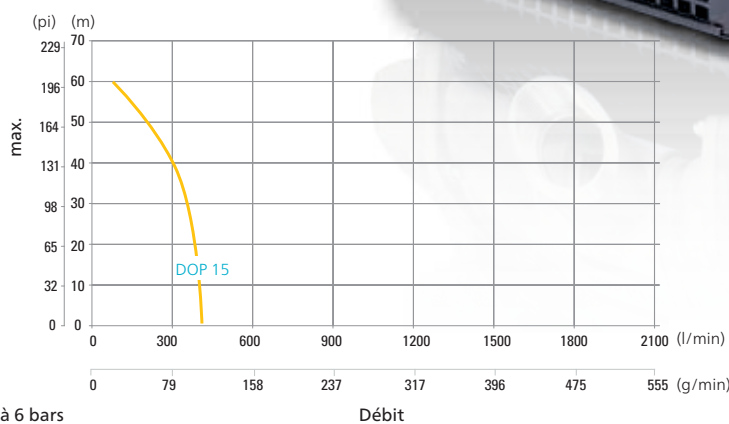

Spécifications		DOP 15N	DOP 15F
Hauteur de refoulement max.	m	59	59
Débit max.	l/min	420	420
Débit max.	m ³ /h	25,2	25,2
Consommation d'air max.	l/s	34	34
Filetage du raccord ¹	Sortie de fluide	po. G 2 1/2	G 2 1/2
	Entrée d'air	po. G 3/4	G 3/4
Poids et dimensions			
Poids	kg	31	31
Longueur	mm	390	390
Largeur	mm	330	330
Hauteur	mm	585	585

Gamme de produits

GROUPES ÉLECTROGÈNES

PORTABLES
1,6-12 kVA

stageV



MOBILES
9-1 250* kVA

stageV



INDUSTRIELS
10-1 420* kVA



GRANDE TAILLE
800-1 450 kVA

stageV



* Différentes configurations possibles pour fournir la puissance nécessaire à tous les types d'applications

POMPES D'ASSÈCHEMENT

**ÉLECTRIQUE
IMMERGÉE**
250-16 200 l/min



POMPES DE SURFACE
833-23 300 l/min

stageV



ZENERGIZE
45-1 000 kVA



Disponibles en versions diesel et électriques

MÂTS D'ÉCLAIRAGE

DIESEL

stageV



BATTERIE



ÉLECTRIQUE



COMPRESSEURS D'AIR ET OUTILS PORTATIFS

COMPRESSEURS D'AIR
1-116 m³/min
7-345 bars

stageV



OUTILS PORTATIFS
Pneumatique
Hydraulique
À essence



SOLUTIONS EN LIGNE

**BOUTIQUE EN LIGNE
PIÈCES EN LIGNE**

Remplacez les pièces en ligne par des pièces détachées pour l'équipement électrique. Gérez vos commandes 24 h/24.



CONNECTEZ-VOUS

Scannez le code QR sur votre machine et accédez au portail QR Connect pour trouver toutes les informations concernant votre machine.



**LIGHT THE POWER VOTRE
OUTIL DE DIMENSIONNEMENT**

Un calculateur utile qui vous aide à choisir la meilleure solution pour vos besoins en alimentation et en éclairage

**LightThe
Power**

FLEETLINK

Des systèmes de télématique intelligents qui vous aident à optimiser l'usage de votre flotte et à réduire l'entretien de sorte à gagner du temps et de l'argent.



Atlas Copco

Atlas Copco
Division Alimentation et débit
atlascopco.com